

Soutenance Projet Réducteur

Conception détaillée et Recherche de solutions techniques

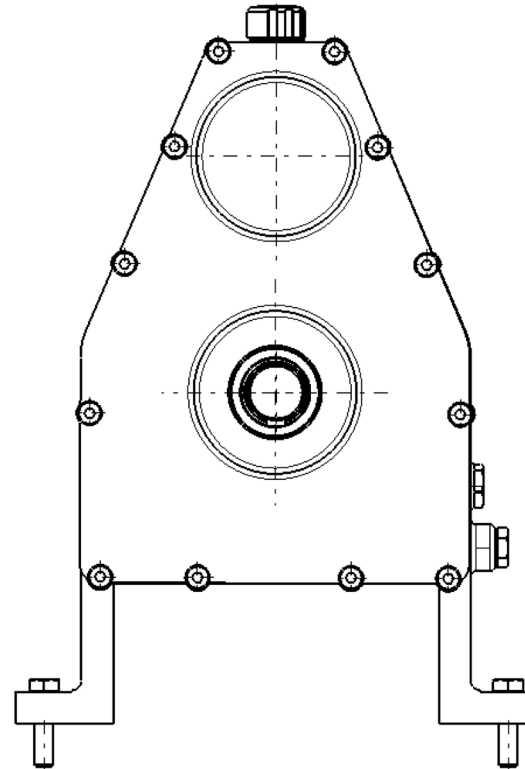
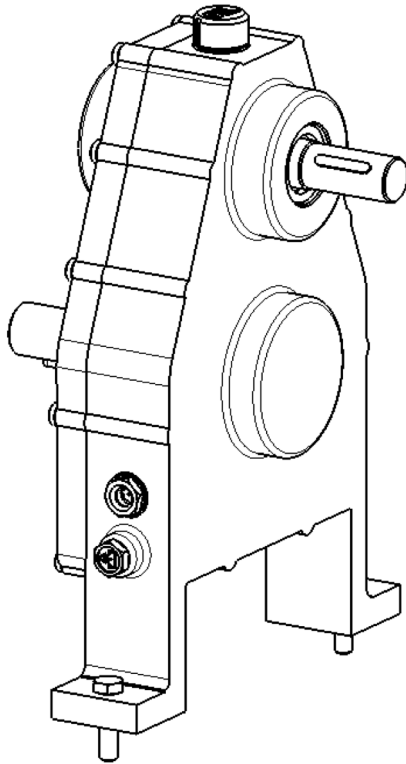

Introduction

1. Recherche de solutions et d'architecture

1. Schémas cinématique et d'architecture
2. Choix du type de roulements
3. Arbres d'entrée et de sortie
4. Carter et couvercle

2. Choix des matériaux

1. Carter
2. Engrenages
3. Arbres

3. Prédimensionnement

1. Calcul d'engrenage
2. Calcul d'arbres
3. Calcul de roulements
4. Calcul de clavettes
5. Calcul de frettage

Conclusion

Ce diaporama contient des captures d'écran du logiciel
Catia V5 6R2012

1. Mise en situation

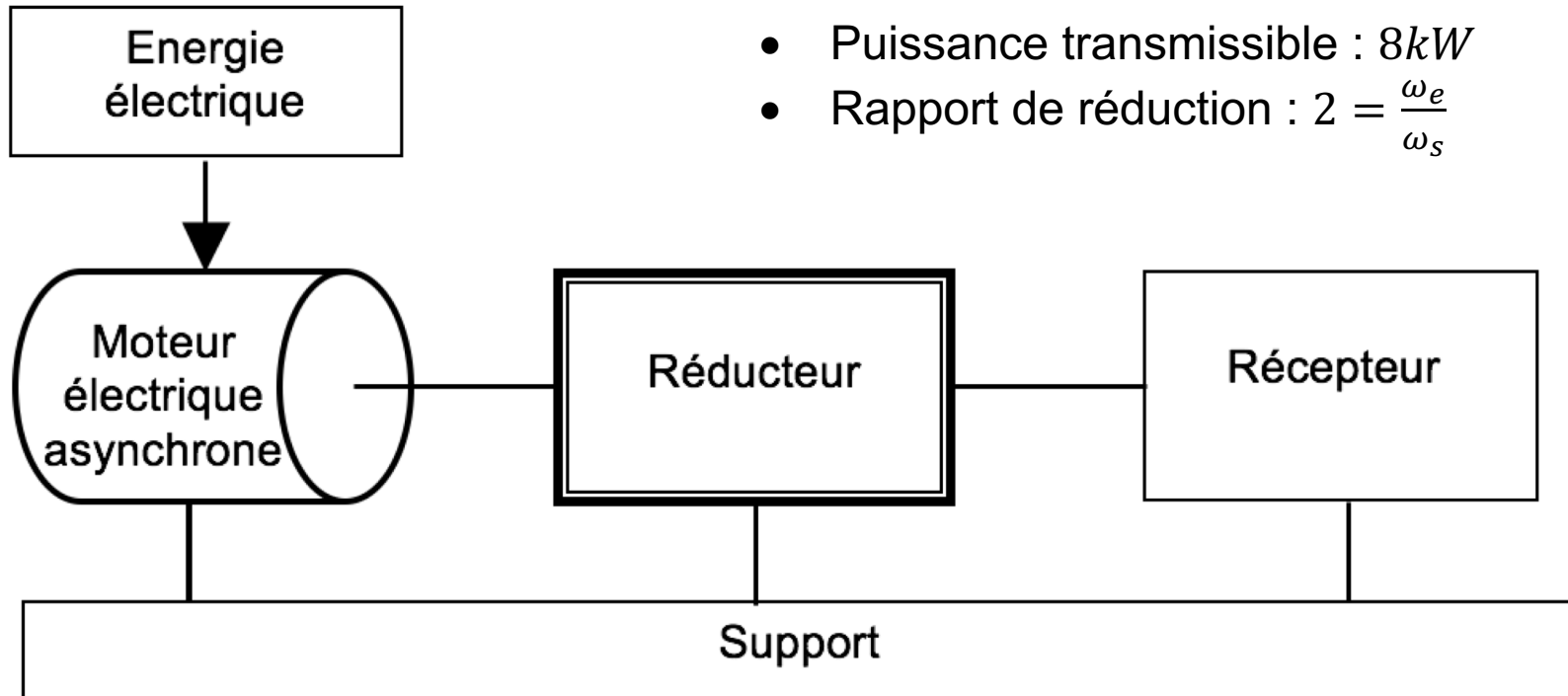

Adapter : la vitesse de rotation du moteur au récepteur.
le couple du moteur au récepteur.

Figure 1 - Réducteur en situation

1. Mise en situation

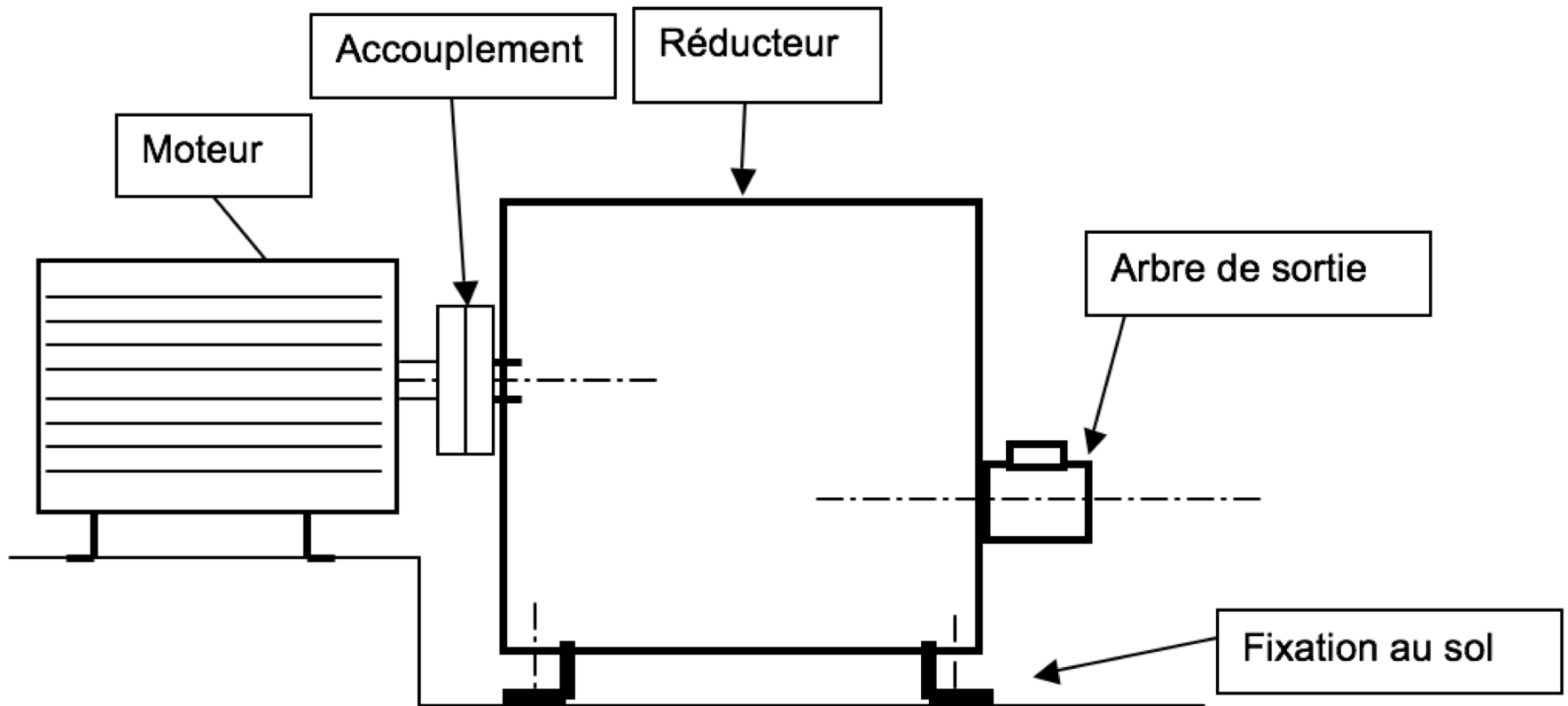

Figure 2 - Réducteur en vue de coté

1. Mise en situation

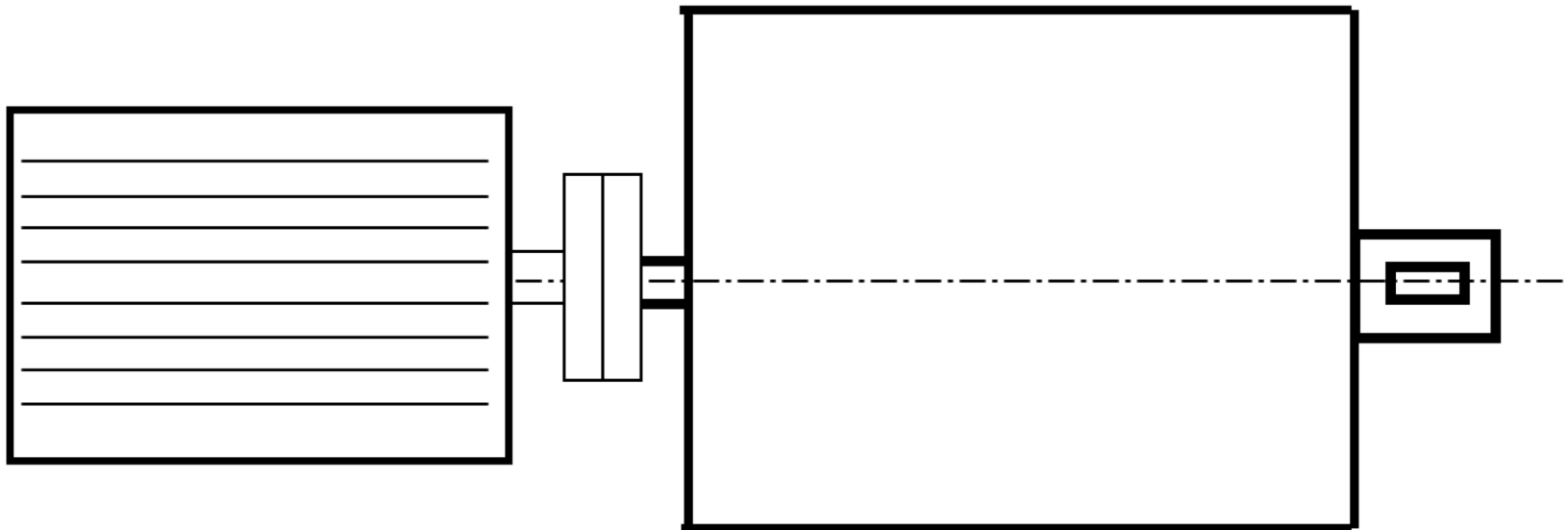

Figure 3 - Réducteur en vue de dessus

1. Schémas cinématique et d'architecture

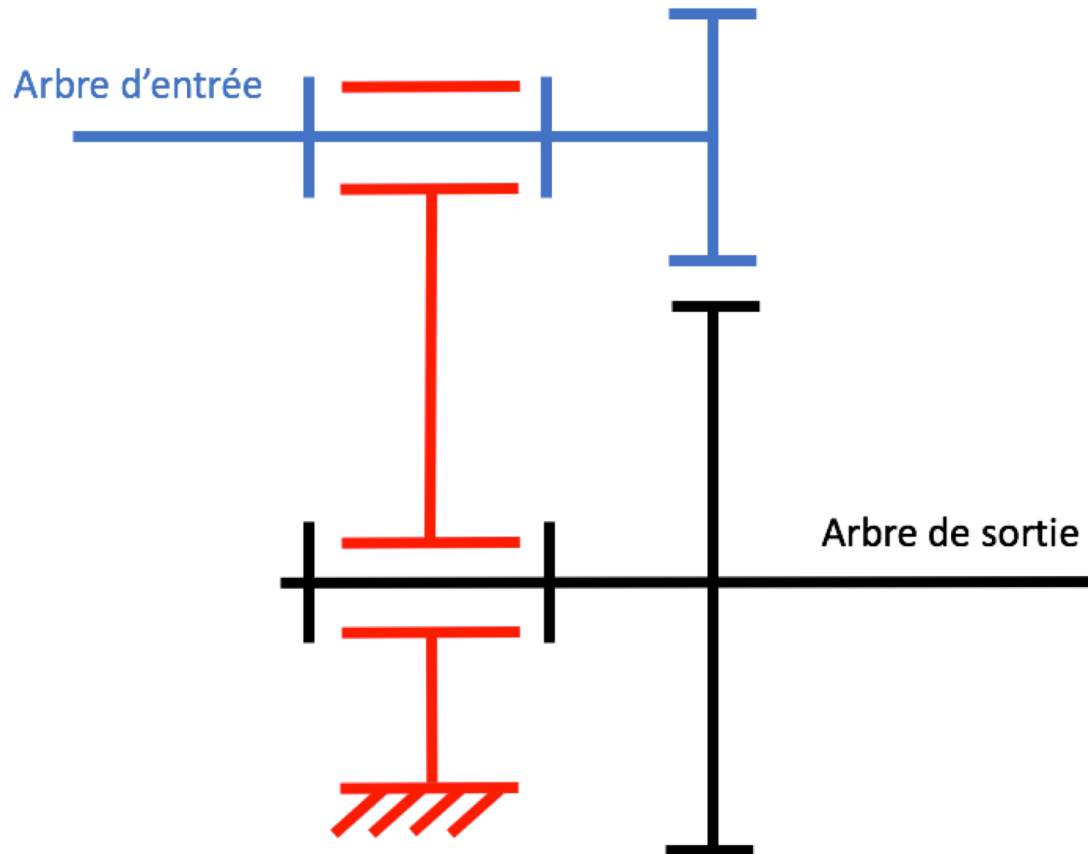

Figure 4 – Schéma cinématique

1. Schémas cinématique et d'architecture

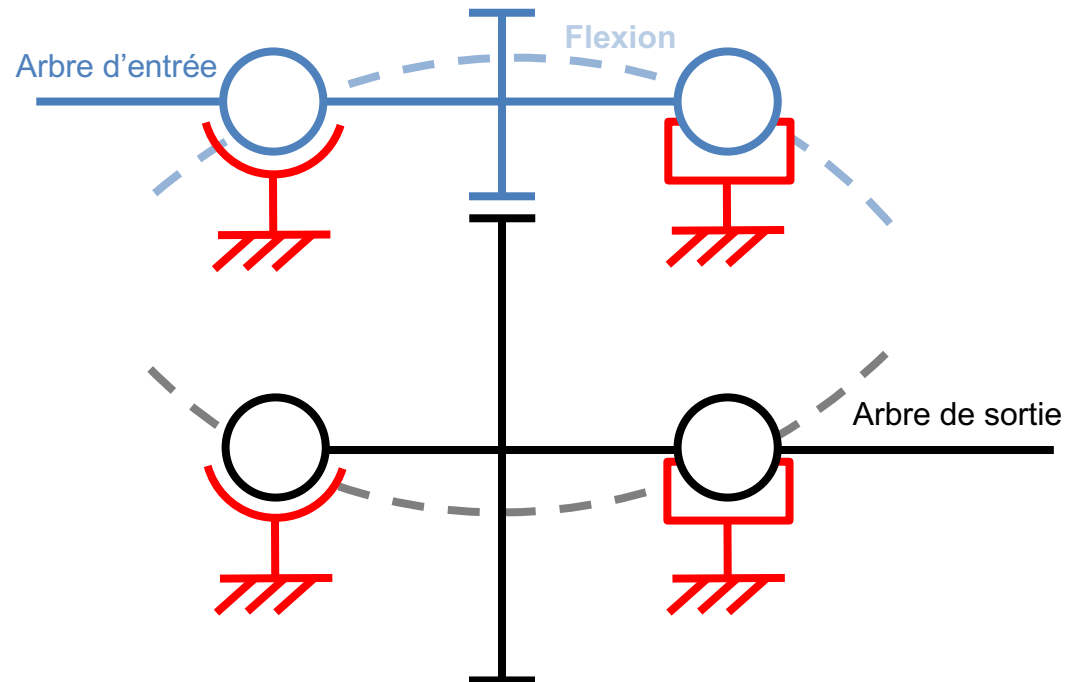
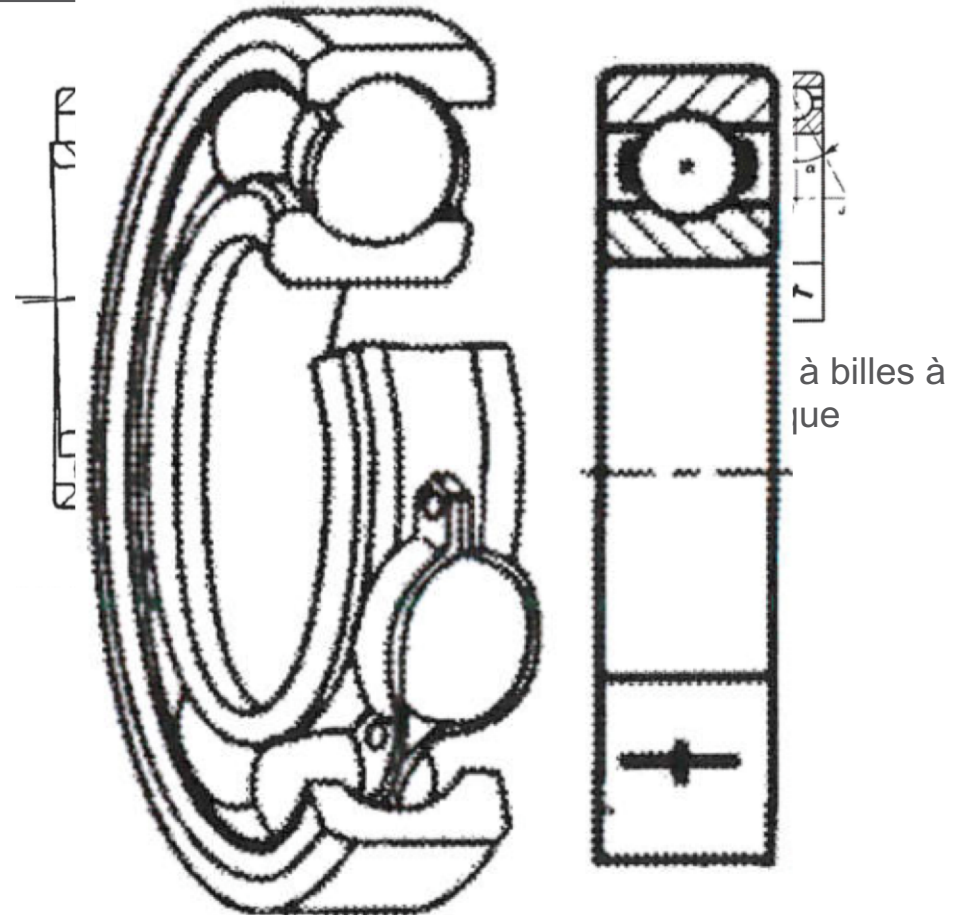

Figure 5 – Schéma d'architecture

2. Choix du type de roulement

- a. Importance des efforts
- b. Nature des efforts
- c. Aptitude au désalignement
- d. Serrage



=> Roulements à billes à contact radial

3. Arbre d'entrée

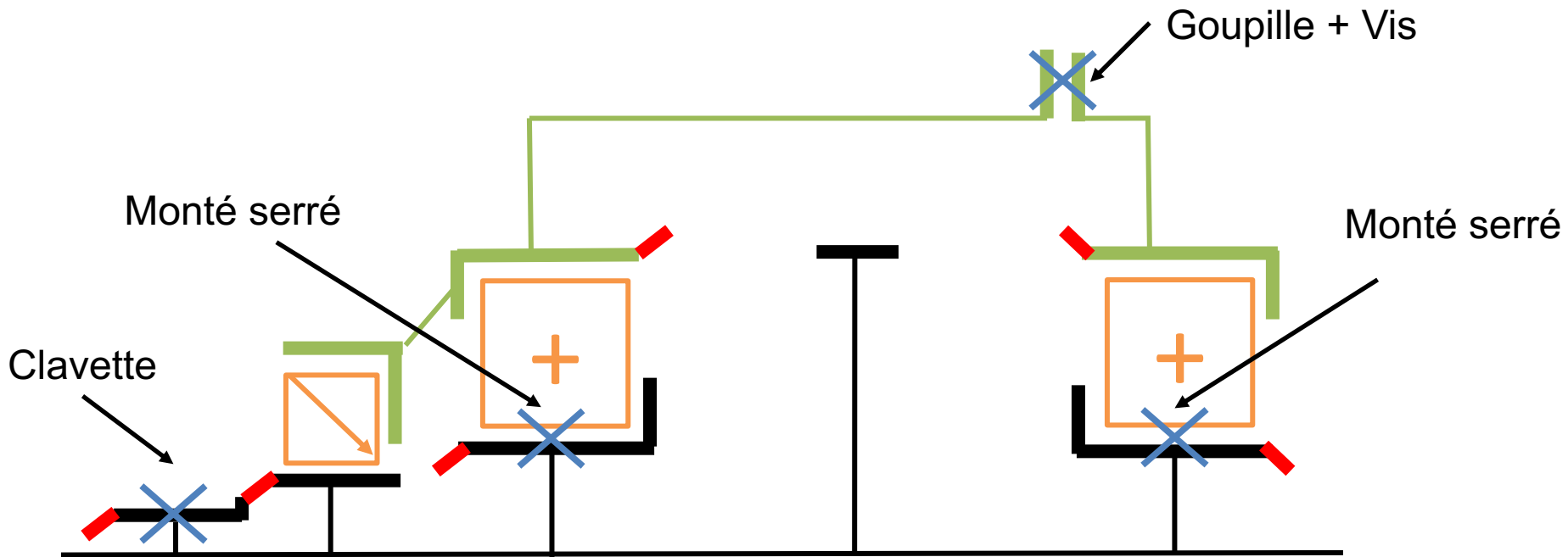

Figure 6 – Schéma technologique de l'arbre d'entrée

3. Arbre d'entrée

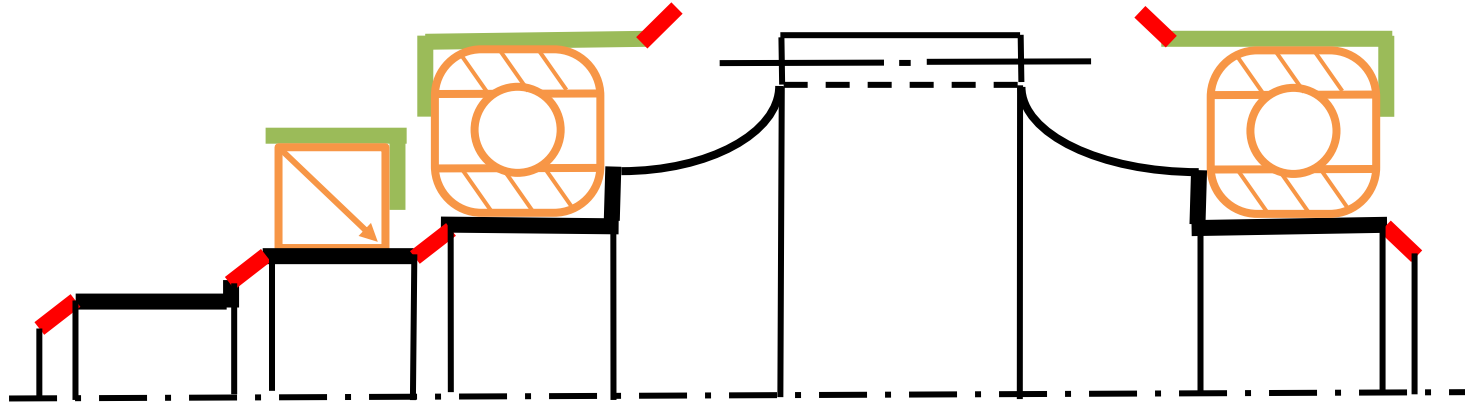

Figure 7 – Croquis de l'arbre d'entrée

3. Arbre de sortie

(a) Monté serré
(c) Fretté

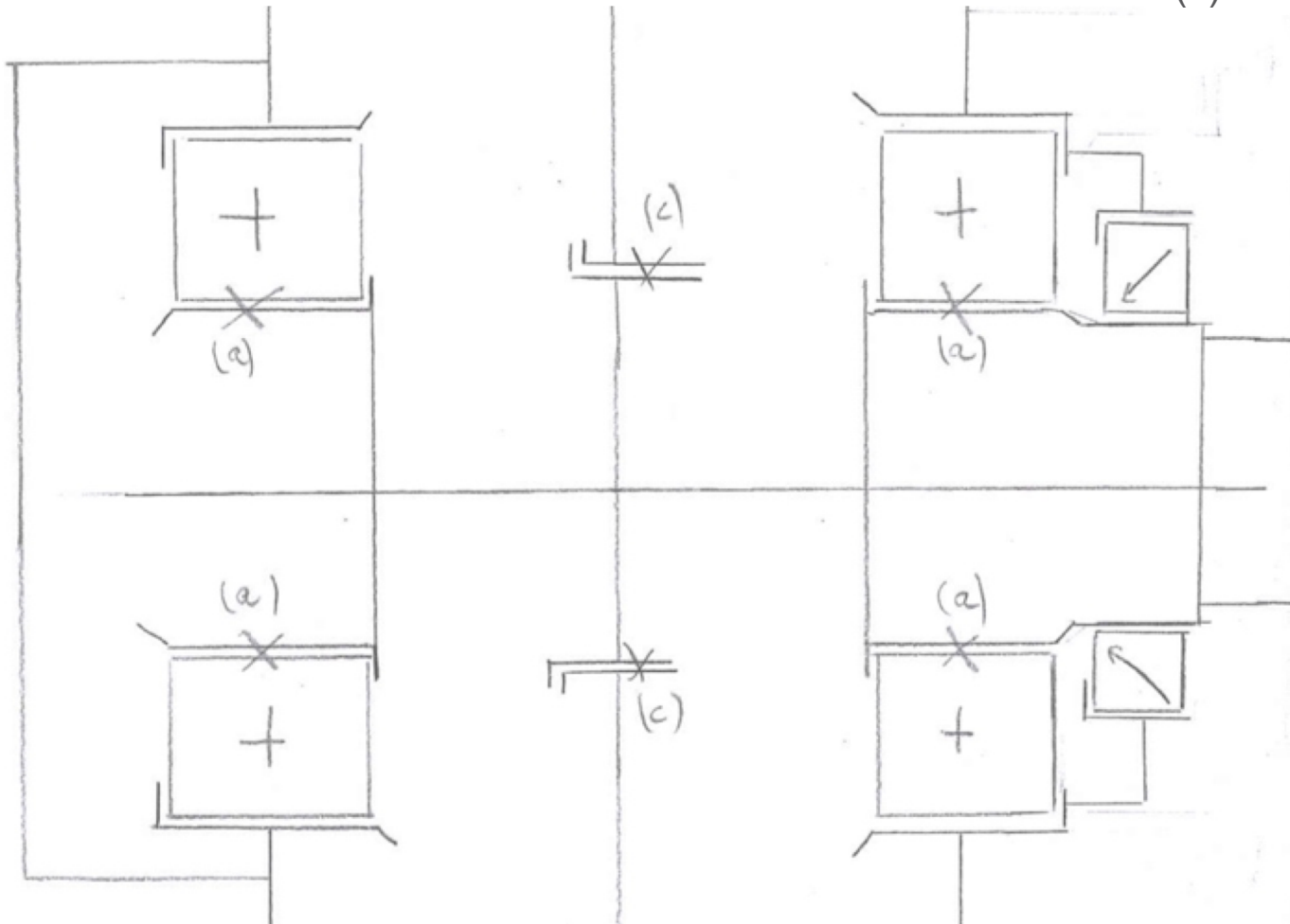
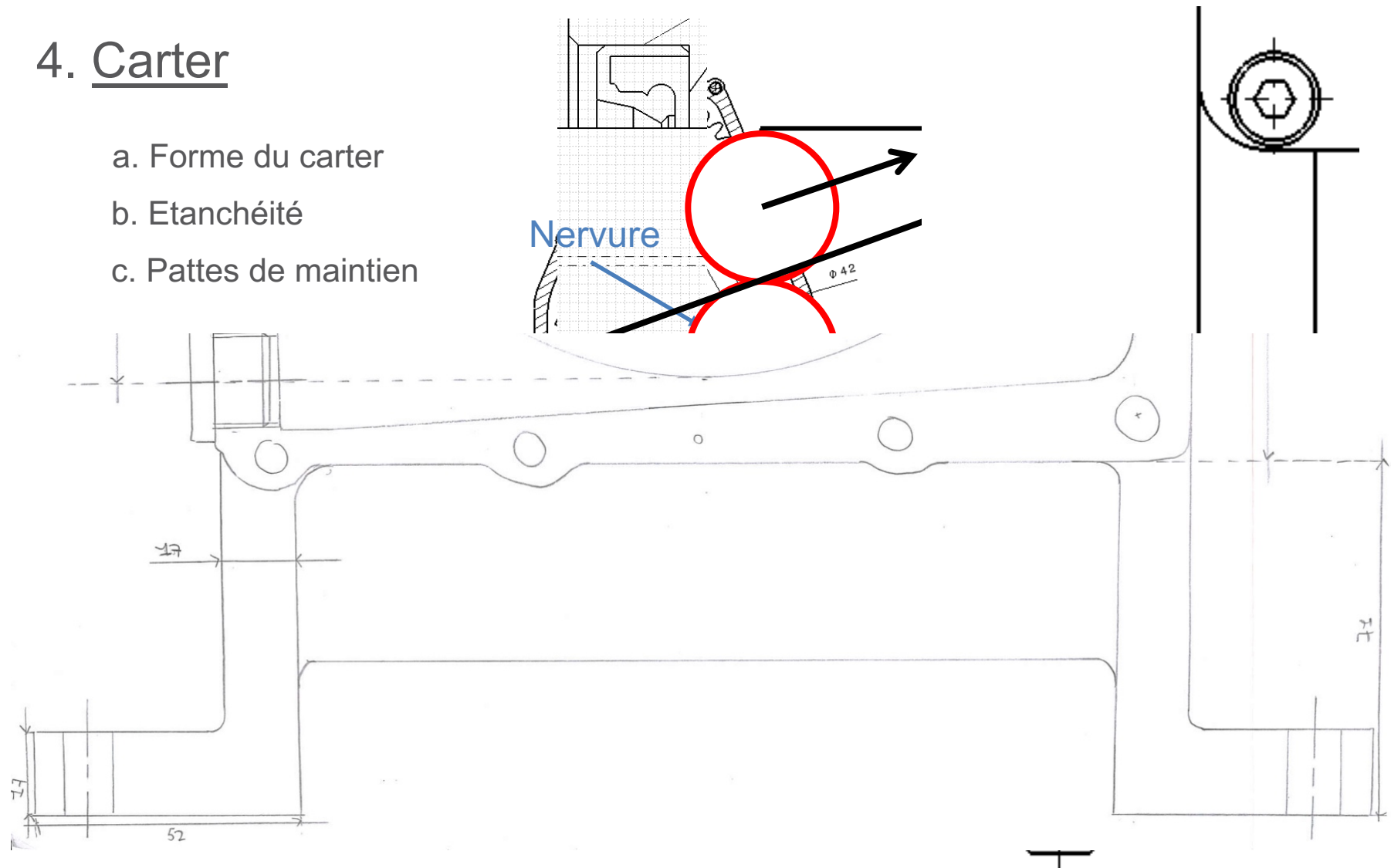

Figure 8 – Croquis de l'arbre de sortie

4. Carter

- a. Forme du carter
- b. Etanchéité
- c. Pattes de maintien



4. Carter

- a. Forme du carter
- b. Etanchéité
- c. Pattes de maintien
- d. Goupille

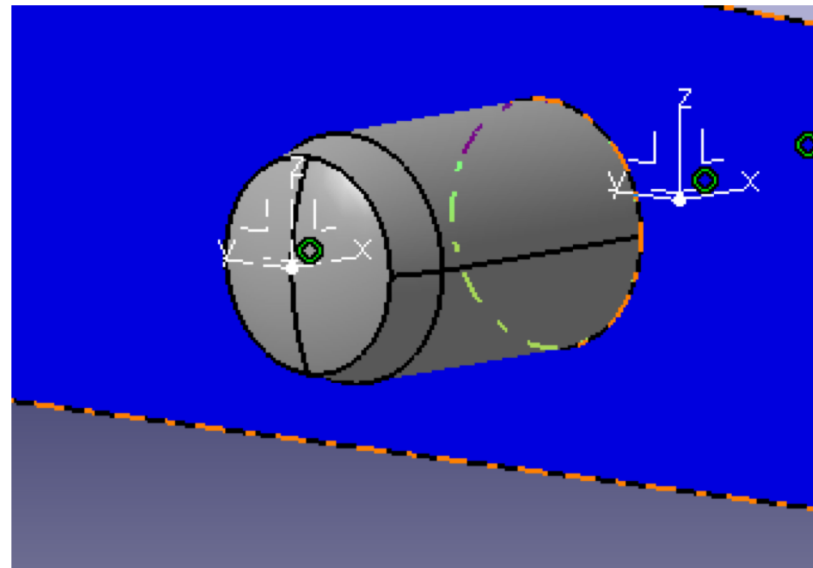
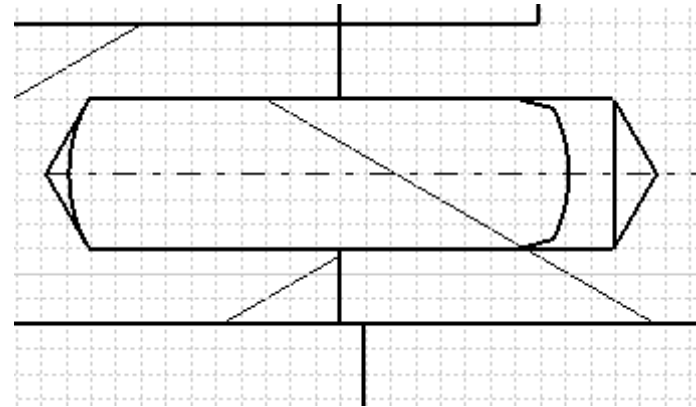

4. Carter

- a. Forme du carter
- b. Etanchéité
- c. Pattes de maintien
- d. Goupille
- e. Parois

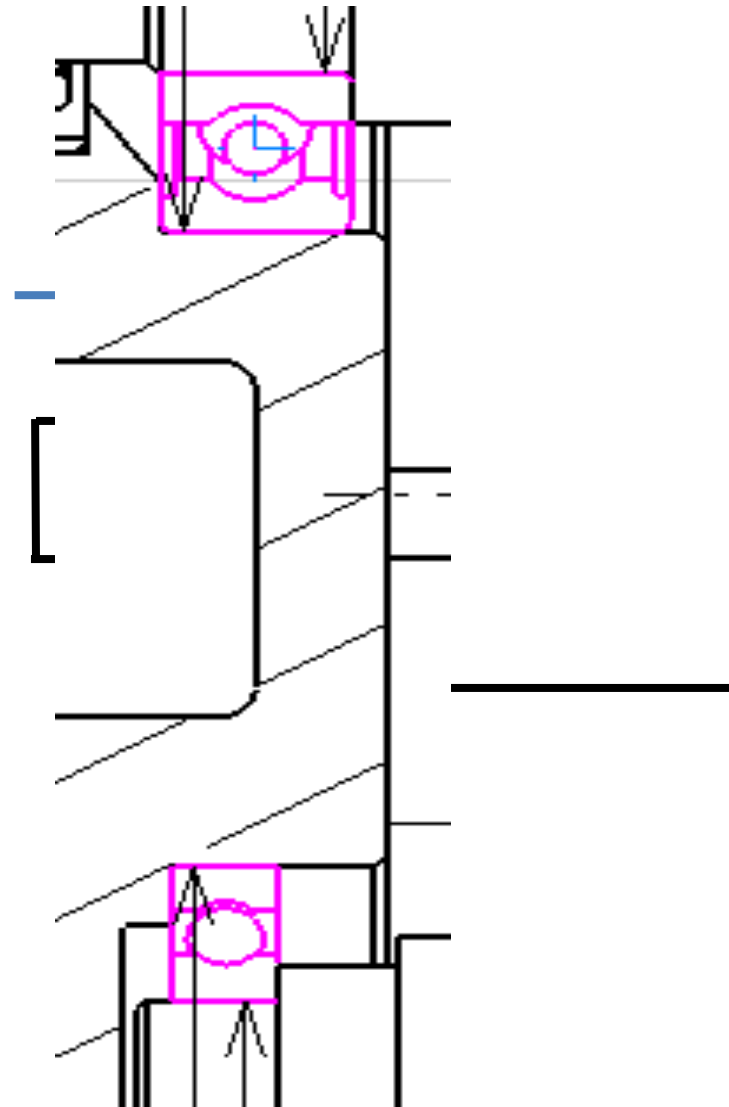

4. Carter

- a. Forme du carter
- b. Etanchéité
- c. Pattes de maintien
- d. Goupille
- e. Parois
- f. Bouchon de remplissage et de vidange

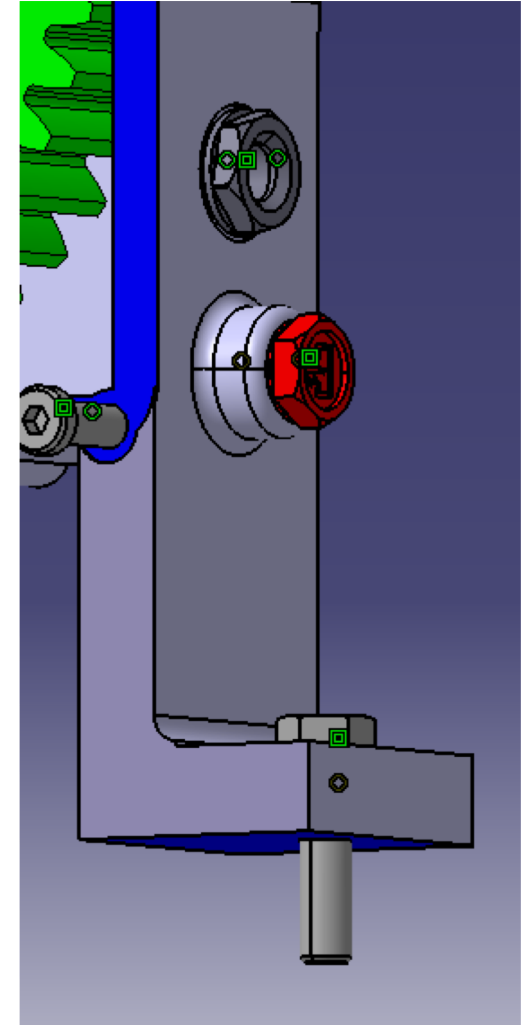
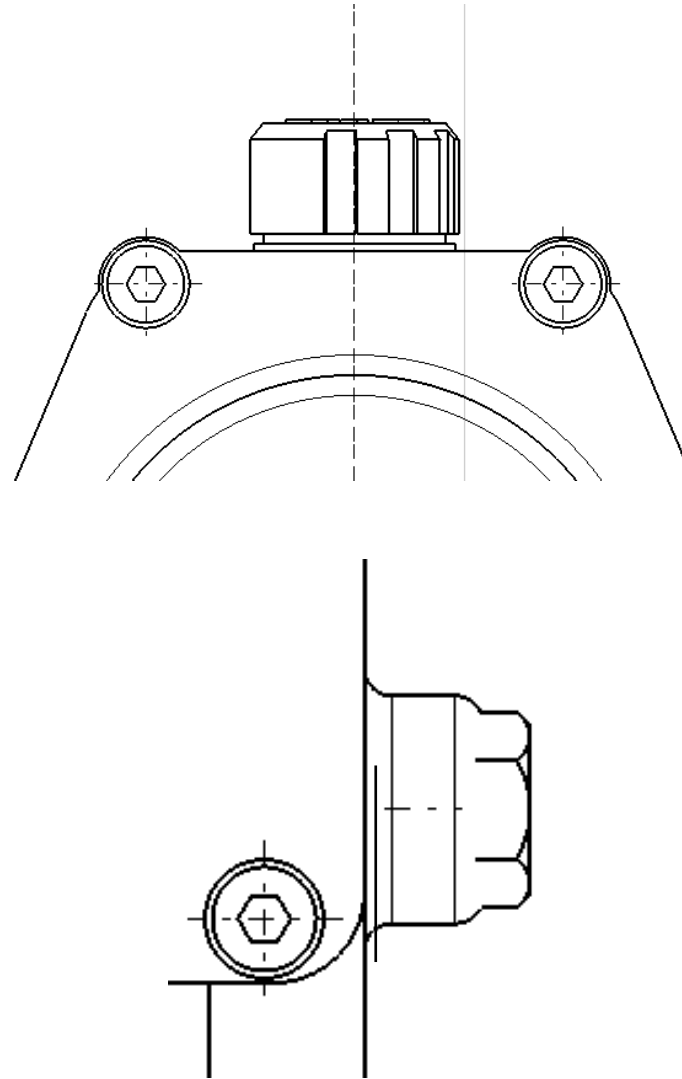

4. Carter

- a. Forme du carter
- b. Etanchéité
- c. Pattes de maintien
- d. Goupille
- e. Parois
- f. Bouchon de remplissage et de vidange
- g. Vis de maintien

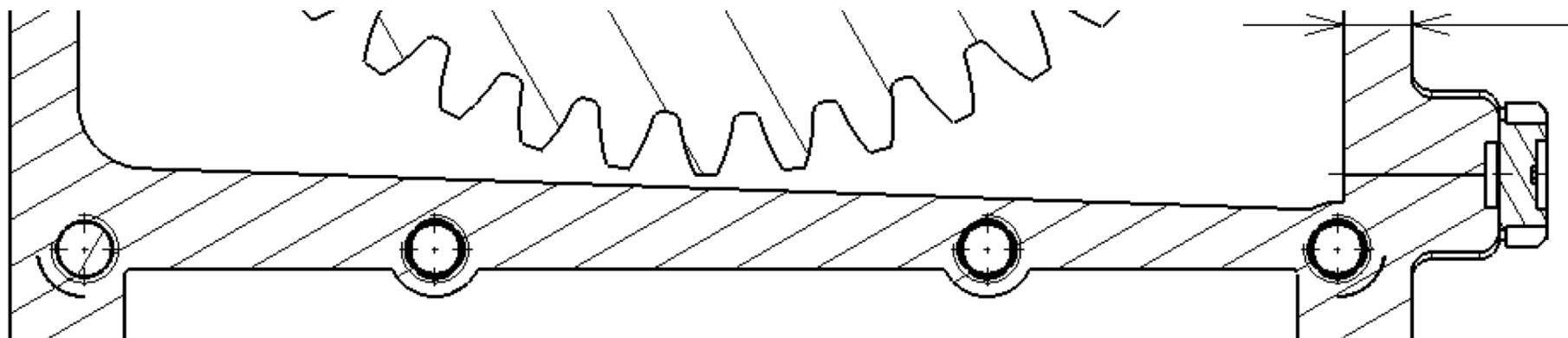
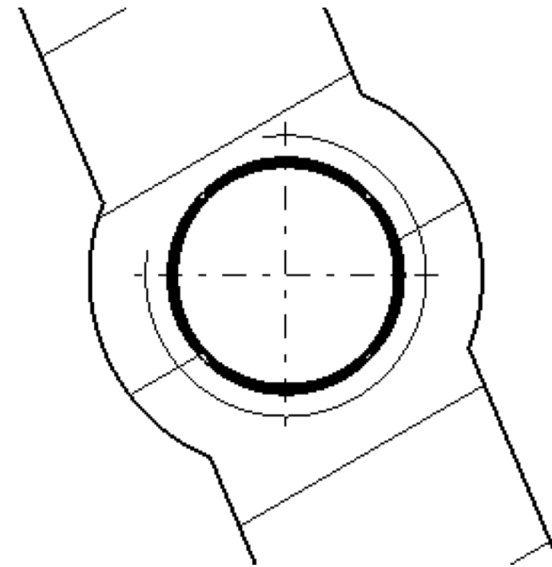

4. Couvercle

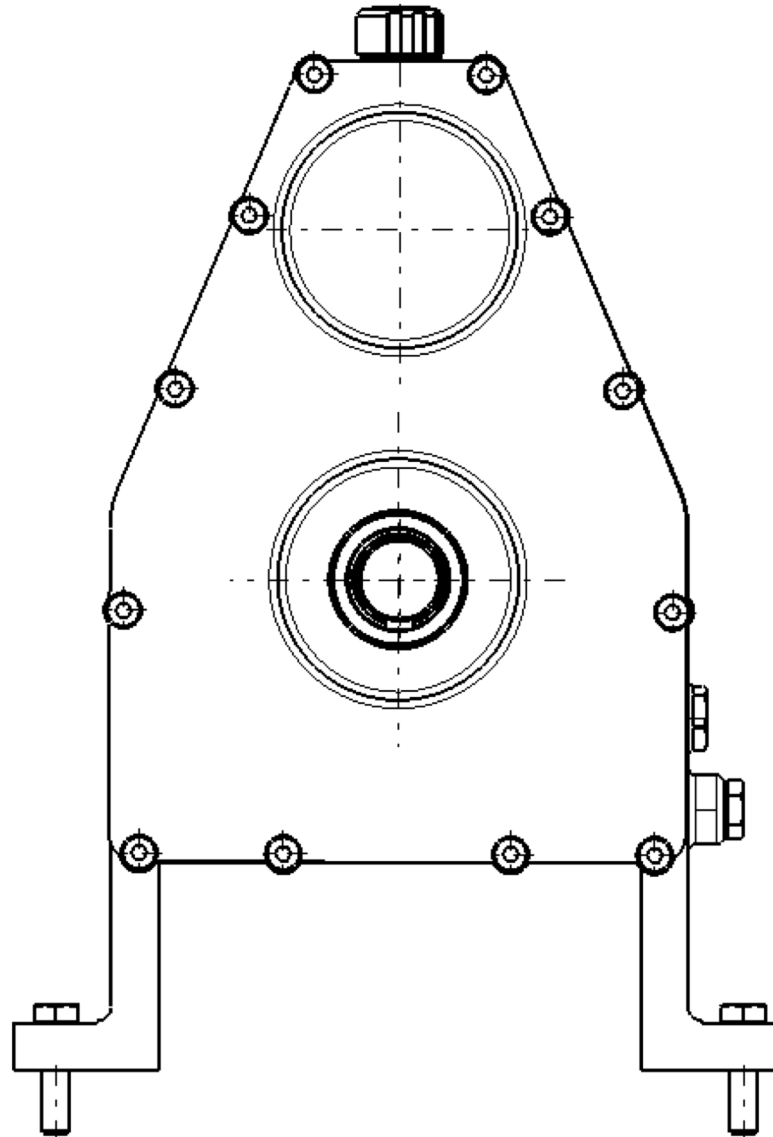

1. Carter

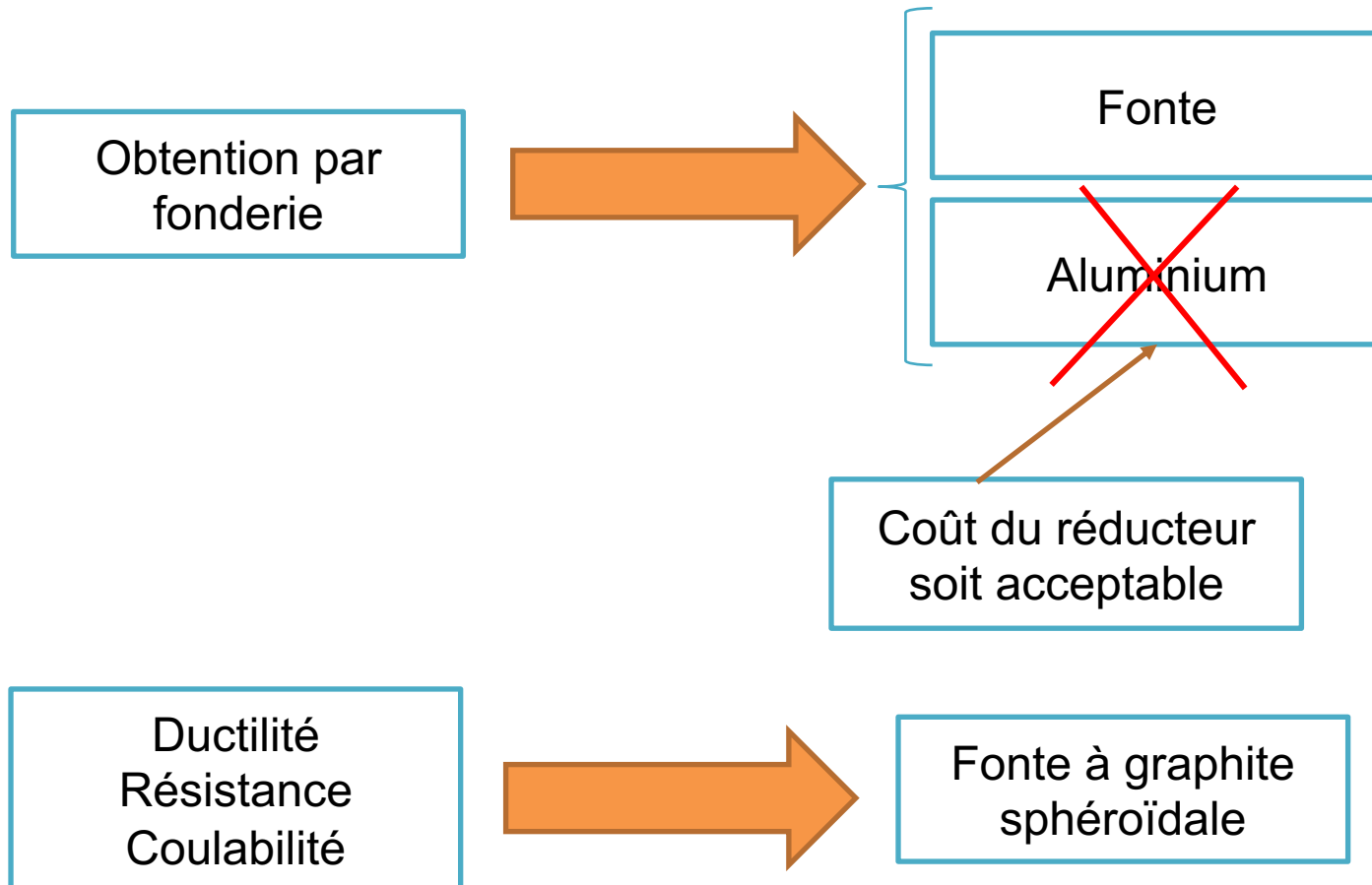

2. Engrenages

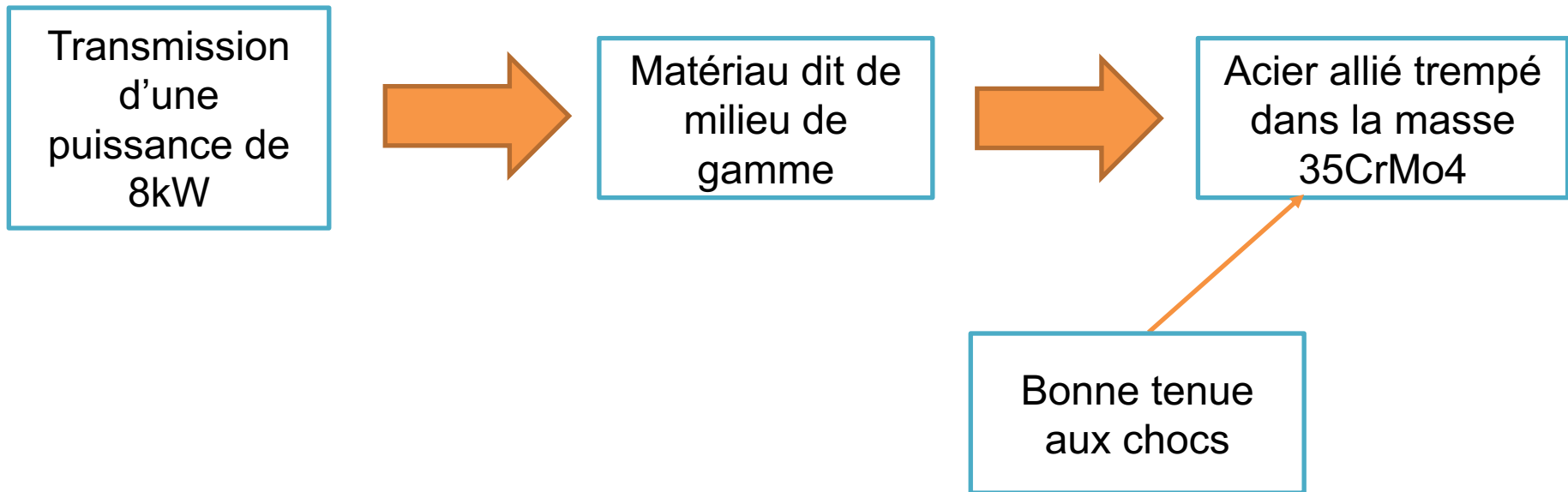

3. Arbres

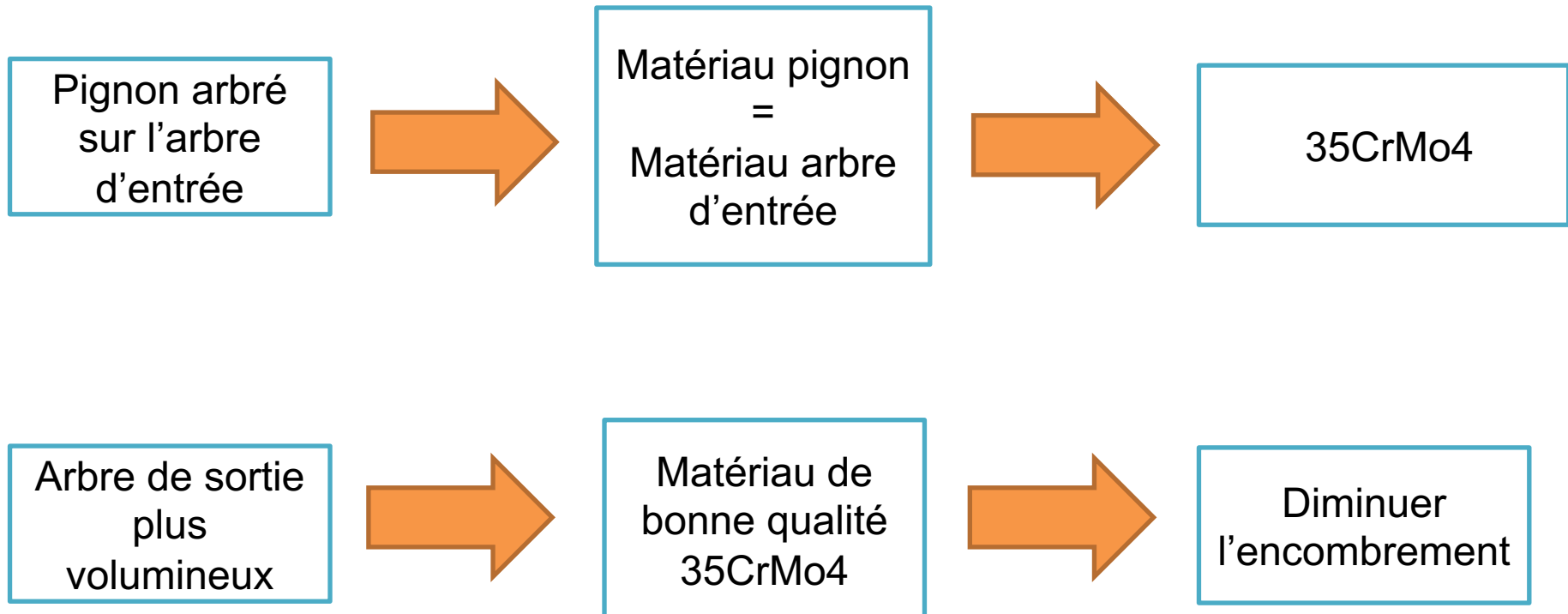

1. Calcul d'engrenages

Objectifs :

- Puissance à transmettre : $P = 8 \text{ kW}$
- Vitesse d'entrée : $n_0 = 1500 \text{ tr/min}$
- Rapport de réduction $u = 2$
- Durée de vie de 20 000 h des engrenages

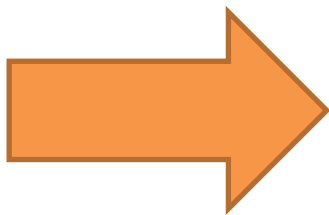

Résistance à la pression superficielle

Résistance à la rupture

$$F_{T,admi} \geq \frac{2C_1}{d_1}$$

$$Z_1 = 21, Z_2 = 42$$

$$m_{mini} = 0,53, m_0 = 4$$

$$d_1 = 84,55 \text{ mm}$$

$$b = 33,82 \text{ mm}$$

2. Calcul d'arbres

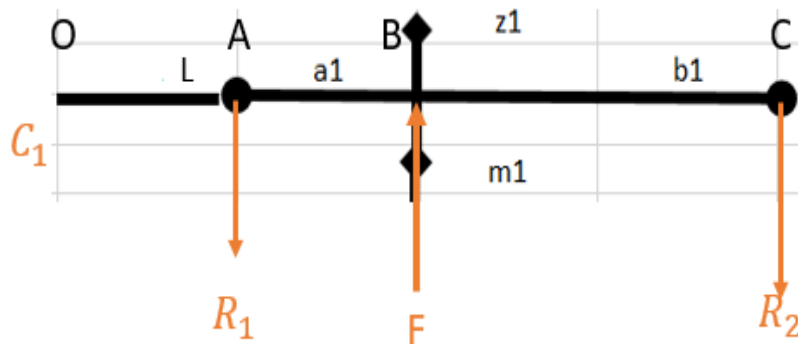

Figure 9 - Schéma de l'arbre d'entrée

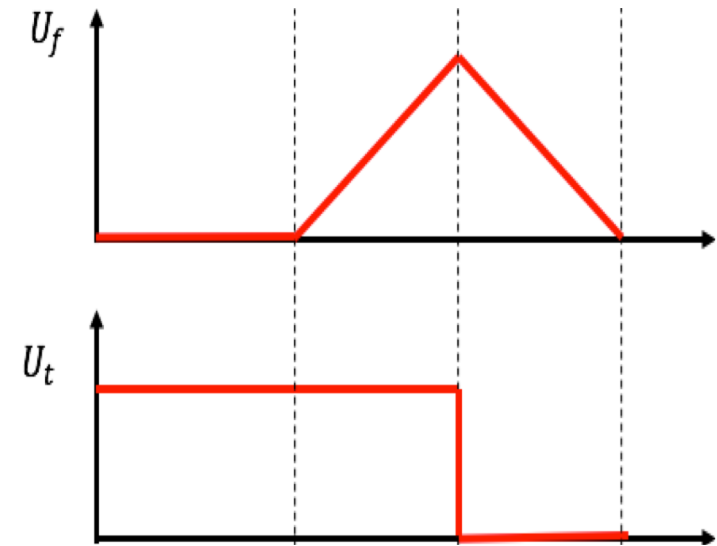

Figure 10 – Diagramme du moment fléchissant et du moment de torsion

	Diamètre minimal (mm)	Diamètre choisi (mm)
Arbre d'entrée	21,1	25
Arbre de sortie	25,5	30

3. Calcul de roulements



Roulements à billes à contact radial

$$L = \left(\frac{C_{dyn}}{P}\right)^3$$

$$P = XF_r + YF_a$$

Fa/Co	e	Fa/Fr ≤ e		Fa/Fr > e	
		X	Y	X	Y
0.025	0.22	1	0	0.56	2
0.04	0.24	1	0	0.56	1.8
0.07	0.27	1	0	0.56	1.6
0.13	0.31	1	0	0.56	1.4
0.25	0.37	1	0	0.56	1.2
0.5	0.44	1	0	0.56	1

	Charge dynamique de base (kN)	Diamètre de l'alésage (mm)	Diamètre extérieur (mm)	Largeur (mm)
Sur l'arbre d'entrée	8,9	30	62	16
Sur l'arbre de sortie	7,1	35	62	9

4. Calcul de clavettes

EMILE MAURIN®

Dimensionnement au matage :

$$\tau \leq R_{pg}$$

$$\tau = \frac{F}{S_c} \quad R_{pg} = \frac{0,6R_e}{s}$$

Dimensionnement au cisaillement :

$$P_m \leq P_a$$

$$P_m = \frac{F}{S_m}$$

$$L_{clavette} < 1,5D_{arbre}$$

	Longueur de la clavette (mm)	Hauteur de la clavette (mm)	Largeur de la clavette (mm)
Arbre d'entrée	36	4,7	2,9
Arbre de sortie	45	12	7,1

5. Calcul de frettage

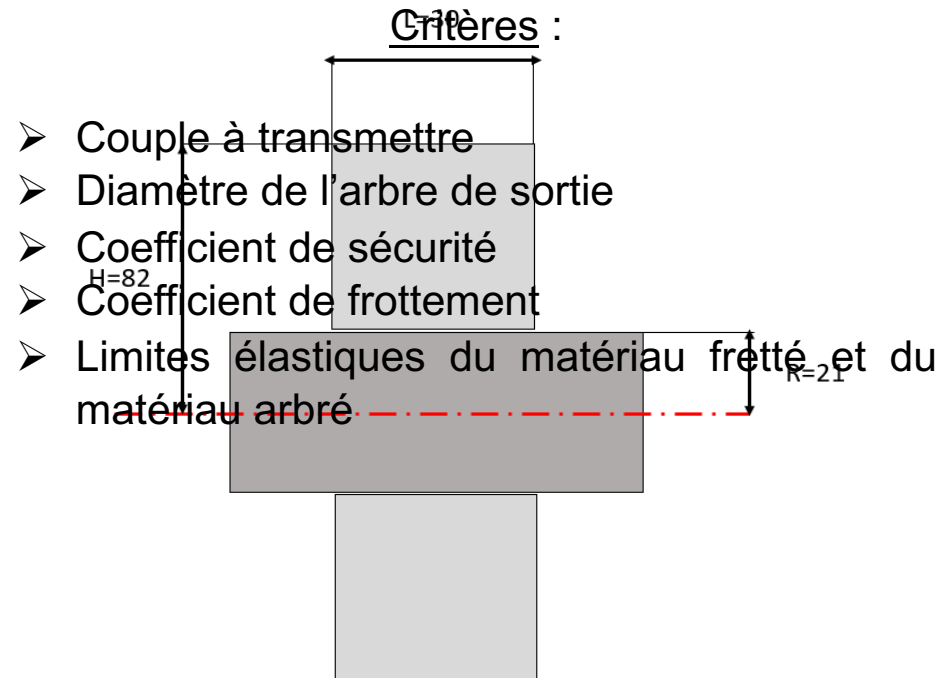

H7r6

	Valeurs extremum	Choix d'ajustement
Serrage mini	-2,6	-9
Serrage max	-65	-50

Nomenclature du Reducteur complet				
Quantite	Reference	Type	Nomenclature	Materiaux
1	Carter	Piece	1	Fonte
1	Couvercle	Piece	2	Fonte
1	Arbre d'entree et pignon	Piece	3	Acier
1	Clavette Ref 03288-06x36 parallle DIN 6885 A B=6mm H=6mm L=36mm	Piece	4	Acier
1	Joint a levre PAULSTRA 721183 Type II d=29mm D=46mm B=10mm	Piece	5	
1	Roulement SKF 6206 d=30mm D=62mm B=16mm	Piece	6	
1	Bouchon de remplissage	Piece	7	
2	Goupille EMILE MAURIN cylindrique acier - DIN 6325 - d=6mm I=20mm	Piece	8	Acier
12	Vis EMILE MAURIN 622208x50 a metaux cylindrique basse six pans creux DIN 7984	Piece	9	Inox
1	Roulement SKF 6206 d=30mm D=62mm B=16mm	Piece	10	
1	Roue	Piece	11	Acier
1	Roulement SKF 16007 d=35mm D=62mm B=9mm	Piece	12	
1	Arbre de sortie	Piece	13	Acier
1	Clavette Ref 03288-10x45 parallle DIN 6885 A B=10mm H=8mm L=45mm	Piece	14	
1	Roulement SKF 16007 d=35mm D=62mm B=9mm	Piece	15	
1	Joint a levre PAULSTRA 722971 Type IE d=33mm D=48mm B=8mm	Piece	16	
1	Bouchon de vidange	Piece	17	
2	Vis EMILE MAURIN 2001110x40 a te.te hexagonale partiellement filetee ISO 4014	Piece	18	Acier Classe 8.8
1	Roulement SKF 16007 d=35mm D=62mm B=9mm	Piece	19	
1	Voyant de niveau d'huile	Piece	20	

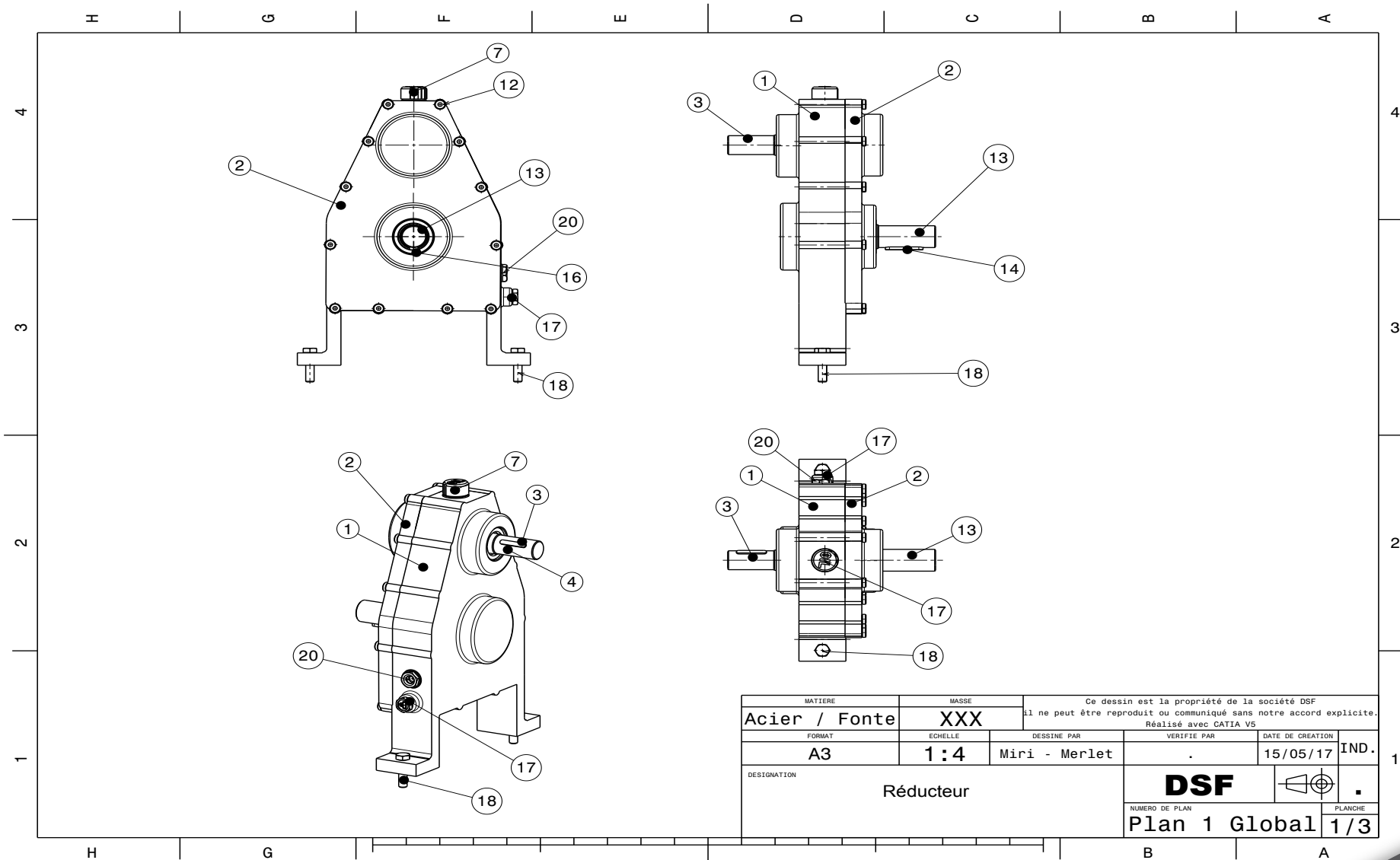

Conclusion

